

01.24.2 ARIS RECHTECKROHR



ARIS RECHTECKROHR verzinkt zum Einbetonieren ohne Querholm.



ARIS RECHTECKROHR verzinkt zum Einbetonieren mit Querholm.

ARIS RECHTECKROHR

Anlehnbügel aus Rechteckrohr mit und ohne Querholm in verschiedenen Ausführungen.

Konstruktion

Rechteckrohr 80 x 20 mm. Höhe über Flur 800 mm. Gesamthöhe bei Einbetonieren 1200 mm. Gesamtbreite in 750 mm und 1000 mm lieferbar. Mit Ausziehschutz.

Radtypen / Radabstände

Geeignet für alle Radtypen. Bügelabstand bei einseitiger Nutzung mindestens 700 mm. Bei beidseitiger Radeinstellung mind. 1200 mm.

Sicherheit

Anschliebmöglichkeit mit kurzem Seil- oder Bügelschloss, mit Querholm auch für kleinere Räder geeignet.

Oberflächen / Farben

Stahl, feuerverzinkt nach DIN EN ISO 1461, auf Wunsch mit zusätzlicher Pulverbeschichtung in RAL-Farbe.

Befestigung

Zum Einbetonieren oder zum Aufdübeln mit rechteckigen Fußplatten.

Zubehör

Fußplatten zum Aufdübeln.



ARIS RECHTECKROHR verzinkt zum Einbetonieren mit Querholm geringem Abstand.

01.24.2 ARIS RECHTECKROHR

ARIS RECHTECKROHR

Seitenansicht ohne Querholm

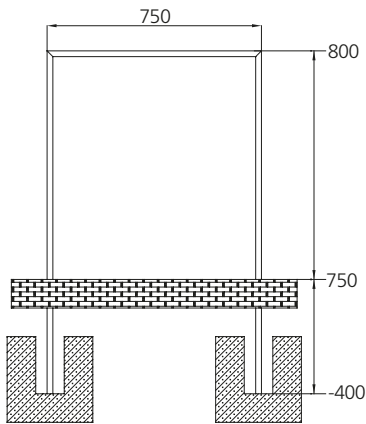

Seitenansicht mit Querholm

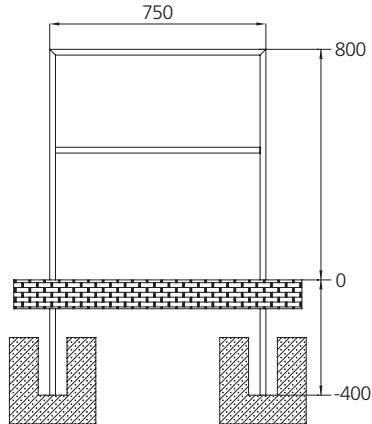

Seitenansicht mit Querholm, schmaler Abstand

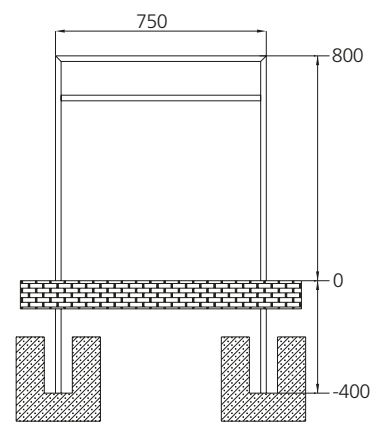

BESCHREIBUNG

KG

BESTELL-NR.

Zum Einbetonieren 80 x 20 mm ohne Querholm, Gesamthöhe ca. 1200 mm

Gesamtbreite 750 mm, verzinkt	9,5	F04900
Gesamtbreite 750 mm, verzinkt und pulverbeschichtet	9,5	F04901
Gesamtbreite 1000 mm, verzinkt	10	F04902
Gesamtbreite 1000 mm, verzinkt und pulverbeschichtet	10	F04903

Zum Einbetonieren 80 x 20 mm mit Querholm, Gesamthöhe ca. 1200 mm

Gesamtbreite 750 mm, verzinkt	11,5	F04910
Gesamtbreite 750 mm, verzinkt und pulverbeschichtet	11,5	F04911
Gesamtbreite 1000 mm, verzinkt	13	F04912
Gesamtbreite 1000 mm, verzinkt und pulverbeschichtet	13	F04913

Zum Einbetonieren 80 x 20 mm mit Querholm geringem Abstand, Gesamthöhe ca. 1200 mm

Gesamtbreite 750 mm, verzinkt	11,5	F04920
Gesamtbreite 750 mm, verzinkt und pulverbeschichtet	11,5	F04921
Gesamtbreite 1000 mm, verzinkt	13	F04922
Gesamtbreite 1000 mm, verzinkt und pulverbeschichtet	13	F04923